

МІНІСТЕРСТВО ОСВІТИ І НАУКИ УКРАЇНИ
УМАНСЬКИЙ ДЕРЖАВНИЙ ПЕДАГОГІЧНИЙ УНІВЕРСИТЕТ
ІМЕНІ ПАВЛА ТИЧИНИ

ОСВІТНЬО-ПРОФЕСІЙНА ПРОГРАМА

«Філологія. Германські мови та літератури (переклад включно),
перша - англійська»
другого рівня вищої освіти (магістр)

за спеціальністю 035 Філологія

галузі знань 03 Гуманітарні науки

Кваліфікація: Філолог. Перекладач англійської мови

ЗАТВЕРДЖЕНО ВЧЕНОЮ
РАДОЮ

Голова вченої ради

проф. Безлюдний О. І. / 

(протокол № 1 від 29 серпня 2019 р.)

Освітня програма вводиться в дію з 1.09.2019 р.



Ректор проф. Безлюдний О. І. / 

(наказ №649о/д від 30 серпня 2019 р.)



ПЕРЕДМОВА

Розроблено робочою групою спеціальності 035 Філологія у складі:

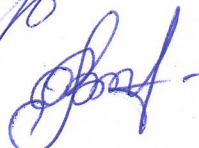
1. Кирилюк М. А. (гарант) 
2. Білецька І. О. 
3. Цимбал Н. А. 
4. Сушкевич О. В. 

1. Профіль освітньої програми зі спеціальності 035 Філологія

1 - Загальна інформація	
<i>Повна назва вищого навчального закладу та структурного підрозділу</i>	Уманський державний педагогічний університет імені Павла Тичини Кафедра теорії та практики іноземних мов
<i>Ступінь вищої освіти та назва кваліфікації мовою оригіналу</i>	Магістр філології Професійна кваліфікація: Філолог. Перекладач англійської мови
<i>Офіційна назва освітньої програми</i>	Філологія. Германські мови та літератури (переклад включно), перша - англійська
<i>Тип диплому та обсяг освітньої програми</i>	Диплом магістра одиничний, 120 кредитів ЄКТС, термін навчання 1 рік 9 місяців
<i>Наявність акредитації</i>	Сертифікат про акредитацію Серія НД №2489158 Відповідно до рішення Акредитаційної комісії від 28 травня 2015р., протокол №116 (наказ МОН України від 10.06.2015 №1415л) з галузі знань (спеціальності) 03 Гуманітарні науки 035 Філологія до 1 липня 2025р.
<i>Цикл/рівень</i>	FQ – ЕНЕА – другий цикл, QF-LLL – 8 рівень, НРК – 8 рівень.
<i>Передумови</i>	Наявність повної вищої освіти (ОС «Бакалавр», ОКР «Спеціаліст», ОС «Магістр»)
<i>Мова(и) викладання</i>	Українська
<i>Термін дії освітньої програми</i>	1 рік 9 місяців
<i>Інтернет – адреса постійного розміщення опису освітньої програми</i>	http://fld.udpu.org.ua/informatsijnyj-paket/
2 - Мета освітньої програми	
Формування особистості фахівця, здатного вирішувати складні перекладацькі завдання прикладного та дослідницького характеру в галузі філологічної освіти.	
3 - Характеристика освітньої програми	
<i>Предметна область</i>	Обов'язкові дисципліни I. Цикл загальної підготовки – 39 кредитів. 1.1. Гуманітарна підготовка – 13 кредитів. 1.2. Фундаментальна підготовка – 26 кредитів. II. Цикл професійної підготовки – 33 кредити. 2.1. Психолого-педагогічна підготовка – 12 кредитів. 2.2. Науково-предметна підготовка – 21 кредит. Дисципліни вільного вибору студента – 30 кредитів. Блок №1 – 30 кредитів. Блок № 2 – 30 кредитів. Практична підготовка – 15 кредитів. Атестація – 3 кредити .
<i>Орієнтація освітньої програми</i>	Програма ґрунтується на сучасних наукових знаннях про цілі і цінності філологічної освіти та методики викладання перекладу, про традиційні та інноваційні підходи до вирішення проблем філологічної освіти.
<i>Основний фокус освітньої програми та спеціалізації</i>	Акцент на здатності здійснювати прикладну та дослідницьку діяльність у процесі усного та письмового перекладу.

<i>Особливості програми</i>	Успішне завершення програми передбачає здобуття фундаментальних та професійно-орієнтованих знань і вмінь, здатності вирішувати типові професійні завдання в галузі філології та суміжних спеціальностей.
4 – Придатність випускників до працевлаштування та подальшого навчання	
<i>Придатність до працевлаштування</i>	Випускники програми націлені на організаційно-управлінську та науково-методичну діяльність у системі освіти України відповідно до отриманої спеціальності: <ul style="list-style-type: none"> - перекладач (ДК003:2444.2); - професіонал в галузі філології, лінгвістики та перекладів (ДК003:2444.1); - менеджер з міжнародних зв'язків; - науковий співробітник (ДК003:2444); - керівник підрозділу міжнародних зв'язків; - контент-менеджер; - гід-перекладач (ДК003:2444.2).
<i>Подальше навчання</i>	Можливість навчання за програмою третього циклу FQ-ЕНЕА, 9 рівня EQF-LLL та 9 рівня НРК.
5 - Викладання та оцінювання	
<i>Викладання та навчання</i>	Студентоцентроване навчання, самонавчання, проблемно-орієнтоване навчання, індивідуально-творчий, комунікативно-діяльнісний, компетентісний та практиологічний підходи. Лекції, семінари, практичні заняття в малих групах, самостійна робота на основі підручників та конспектів, консультації із викладачами, підготовка магістерської роботи.
<i>Оцінювання</i>	Накопичувальна бально-рейтингова система, що передбачає оцінювання студентів за усіма видами аудиторної та позааудиторної навчальної діяльності, спрямована на опанування навчального навантаження з освітньої програми. Види контролю: поточний, поетапний, модульний, підсумковий контроль, залік з педагогічної практики, кваліфікаційні екзамени. Форми: письмові, усні екзамени, тестування, есе, презентації.
6 – Програмні компетентності	
<i>Інтегральна компетентність</i>	Професійні лінгвістичні знання з теоретичних основ перекладознавства, основних процесів розвитку мовленнєвих явищ, розуміння процесів, що формують мову як систему.
<i>Загальні компетентності(ЗК)</i>	<ol style="list-style-type: none"> 1.Здатність і готовність аналізувати та моделювати стан та розвиток сучасної перекладознавчої науки. 2.Здатність застосовувати основні знання з галузі у практичній діяльності, оперувати науковою та методичною термінологією. 3.Здатність систематизувати професійно-особистісні і психологічні якості перекладача, необхідні для здійснення його професійної діяльності, вміння зосередитися, мобілізувати свій потенціал. 4. Готовність і здатність відповідно до соціальних і культурних норм спілкування розуміти і створювати мову перекладу в усній або письмовій формах. 5. Уміння проводити аналітичні дослідження, виявляти закономірності та зв'язки між сучасними процесами розвитку лінгвістичної науки. 6. Уміння ставити й вирішувати проблемні питання й задачі, самостійно визначати способи управління процесами збору інформації на основі одержаних теоретичних знань.

	<p>7. Набуття гнучкого мислення, відкритість до застосування набутих знань та компетентностей у широкому діапазоні можливих місць роботи та повсякденному житті.</p> <p>8. Уміння застосовувати правила мовленнєвого етикету, користуватися стратегією і тактикою оратора.</p> <p>9. Уміння правильно вибудовувати структуру публічного виступу, застосовувати риторичну аргументацію під час розмов, бесід, лекцій тощо</p> <p>10. Уміння адекватно оцінити власні здібності, вибрати найефективніший варіант поведінки в тій чи іншій ситуації; регулювати власні емоційні стани.</p>
<p><i>Фахові компетентності спеціальності(ФК)</i></p>	<p>1.Здатність володіти методологічними і теоретичними основами лінгвістичних наук і глибокими знаннями з англійської мови</p> <p>2. Готовність реалізовувати принципи й методи лінгвостилістичного аналізу, попереднього перекладацького аналізу та експертного редагування вихідних і перекладених текстів.</p> <p>3. Готовність і здатність виконувати на професійному рівні переклад текстів різного спрямування, володіння відповідними знаннями, навичками й уміннями, що включає теоретичні та предметні знання в області перекладознавства</p> <p>4. Здатність і готовність використовувати відповідні процедури і засоби з метою розуміння мови джерела і адекватного відтворення мови перекладу відповідно до комунікативних завдань і ситуацій спілкування.</p> <p>діяльності, оперувати науковою та методичною термінологією.</p> <p>5. Застосовувати знання, одержані під час вивчення базових теоретичних курсів мовознавчих дисциплін у сфері лінгвістики тексту.</p> <p>6. Уміння ефективно працювати з електронними ресурсами для розв'язання прикладних лінгвістичних завдань у науково-дослідницькій площині.</p> <p>7. Здатність до ефективної комунікації та до представлення складної комплексної інформації у стислій формі усно та письмово, використовувати інформаційно-комунікаційні технології та відповідну термінологію.</p> <p>8. Уміння передавати мовою перекладу академічну термінологію, володіти понятійно-категоріальним апаратом теорії перекладу та методологічними основами аналізу текстів і перекладацьких моделей.</p> <p>9. Уміння виконувати аналіз семантики, синтактики і прагматики тексту у рамках комплексного лінгвістичного аналізу, пояснювати і характеризувати сюжет художнього тексту.</p> <p>10. Уміння розв'язувати проблему збереження індивідуальної своєрідності автора при перекладі.</p> <p>11. Здатність швидко переключати увагу з однієї мови на іншу.</p>
<p>7 – Програмні результати навчання</p>	
	<p>1. Уміння застосовувати комунікативні засоби впливу в умовах публічного мовлення.</p> <p>2. Уміння здійснювати усний та письмовий переклад з дотриманням норм лексичної еквівалентності, граматичних, синтаксичних і стилістичних норм тексту перекладу.</p>

	<p>3. Уміння розрізняти різноманітні прояви соціальної диференціації мови з метою точної передачі всіх компонентів тексту оригіналу.</p> <p>4. Уміння самостійно працювати із науковою, навчально-методичною та довідковою літературою.</p> <p>5. Знання основ ділового спілкування.</p> <p>6. Уміння створювати бази даних і використовувати інтернет-ресурси; навички використання програмних засобів і роботи в комп'ютерних мережах; навички роботи з комп'ютером.</p> <p>7. Навички управління інформацією.</p> <p>8. Дослідницькі навички.</p> <p>9. Уміння реферувати і анотувати академічні тексти англійською й українською мовами.</p> <p>10. Здатність систематично підвищувати свою професійну діяльність.</p> <p>11. Знання правових та етичних норм, які регулюють відносини між людьми в професійних колективах.</p> <p>12. Уміння ефективно працювати як керівник команди у перекладацьких бюро та студіях.</p>
8 – Ресурсне забезпечення реалізації програми	
<i>Кадрове забезпечення</i>	Процес навчання забезпечують провідні фахівці кафедр, в складі 3 докторів наук, професорів, 20 кандидатів наук, 4 викладачів.
<i>Матеріально-технічне забезпечення</i>	Наявна матеріально-технічна база, що забезпечує проведення всіх видів лабораторної, практичної, дисциплінарної та міждисциплінарної підготовки та науково-дослідної роботи студентів. Обладнаний комп'ютерний клас, 3 лінгафонні кабінети. Створені Лабораторія навчання іноземних мов, Лабораторія педагогічної компаративістики і Лабораторія лінгвокультурології та зіставної лінгвістики в складі Регіонального центру навчання іноземних мов.
<i>Інформаційне та навчально-методичне забезпечення</i>	Навчальний процес забезпечений навчально-методичними комплексами, підручниками та посібниками. Навчальні курси розміщені в інформаційно-освітньому середовищі. Доступ до наукової бібліотеки. Наукові роботи завантажені в інституційний репозитарій.
9 – Академічна мобільність	
<i>Національна кредитна мобільність</i>	Угоди про військову підготовку студентів за програмою підготовки офіцерів запасу з військовими кафедрами Військової академії (м. Одеса) та Сумського державного університету. Угоди про співпрацю із закладом оздоровлення та відпочинку «Артек-Карпати-Буковель».
<i>Міжнародна кредитна мобільність</i>	Реалізуються програми подвійного диплома: - Університет в м. Порто (Португалія); - Тракійський університет в м. Стара Загора (Болгарія); - Державна вища школа професійної освіти ім. Іполіта Цегельського в м. Гнезно (Польща); - Поморська академія в м. Слупськ (Польща); - Державна вища професійна школа імені Я.А. Коменського в м. Лешно (Польща); - Академія імені Яна Длугоша в м. Ченстохов (Польща); - Інститут європейської культури Познанського університету імені Адама Міцкевича в м. Гнезно (Польща); - Державна вища школа професійної освіти в м. Хелм (Польща).

<i>Навчання іноземних здобувачів освіти</i>	<i>вищої</i>	Передбачена можливість навчання іноземних студентів на акредитованих спеціальностях в межах ліцензії. За умови наявності 12 студентів в академічній групі, мова навчання може бути змінена на російську.
---	--------------	--

2. Перелік компонент освітньо-професійної програми та їх логічна послідовність

Код н/д	Компоненти освітньої програми (навчальні дисципліни, курсові проекти(роботи), практики, кваліфікаційна робота)	Кількість кредитів	Форма підсумк. контролю
1	2	3	4
Обов'язкові компоненти ОП			
I	Цикл загальної підготовки		
1.1	Гуманітарна підготовка		
ГП 1.01	Академічна риторика	3	залік
ГП 1.02	Філософія та соціологія освіти	3	екзамен
ГП 1.03	Цивільний захист та охорона праці в галузі	3	залік
ГП 1.04	Функціональна стилістика	4	екзамен
1.2	Фундаментальна підготовка		
ФП 2.01	Інформаційні технології в освіті та науці	3	залік
ФП 2.02	Практика перекладу з англійської мови	9	залік, екзамен
ФП 2.03	Практичний курс англійської мови	14	залік, екзамен
II Цикл професійної підготовки			
2.1	Психолого-педагогічна підготовка		
ППП1.01	Педагогіка профільної школи	3	екзамен
ППП1.02	Психологія профільної школи	3	екзамен
ППП1.03	Основи інклюзивної освіти	3	залік
ППП1.04	Актуальні проблеми теорії виховання	3	екзамен
2.2	Науково-предметна підготовка		

НПП2.01	Актуальні проблеми сучасної лінгвістики	3	екзамен
НПП2.02	Теорія і практика науково-педагогічних досліджень	3	залік
НПП2.03	Методи лінгвістичних досліджень	3	екзамен
НПП2.04	Ділова англійська мова	3	екзамен
НПП2.05	Креативне та академічне письмо	3	залік
НПП2.06	Вибрані питання теоретичного курсу англійської мови	3	залік
НПП2.07	Основи комунікативної лінгвістики	3	екзамен
Загальний обсяг обов'язкових компонент			72
Вибіркові компоненти ОП			
ВВ 1	Вибірковий блок 1		
ВВ 1.01	Теорія і практика перекладу	3	залік
ВВ 1.02	Англійська діалектологія	3	залік
ВВ 1.03	Переклад науково-технічного тексту	3	залік
ВВ 1.04	Корпусна лінгвістика	3	екзамен
ВВ 1.05	Комп'ютерна лінгвістика	3	екзамен
ВВ 1.06	Лінгвістична експертиза	3	екзамен
ВВ 1.07	Література Великої Британії та США	3	екзамен
ВВ 1.08	Міжнародні економічні відносини	3	залік
ВВ 1.09	Переклад ділової документації	3	екзамен
ВВ 1.10	Основи етики та естетики	3	залік
ВВ 2	Вибірковий блок 2		
ВВ 2.01	Корпоративна соціальна відповідальність	3	залік
ВВ 2.02	Сучасні проблеми психологічної теорії і практики	3	залік
ВВ 2.03	Правові основи діяльності вищої школи	3	залік
ВВ 2.04	Історія правових і політичних вчень	3	екзамен
ВВ 2.05	Креативні технології навчання	3	екзамен
ВВ 2.06	Основи корекційної педагогіки	3	екзамен
ВВ 2.07	Прикладна лінгвістика	3	екзамен

ВВ 2.08	Вибрані питання теорії та практики перекладу	3	залік
ВВ 2.09	Методика навчання англійської мови у вищій школі	3	екзамен
ВВ 2.10	Культурно-історичний розвиток світових цивілізацій	3	залік
П 6	Практична підготовка		
П 1.01	Науково-дослідницька практика	6	залік
П 2.02	Виробнича практика	9	залік
Загальний обсяг		15	
	Атестація	3	
Загальний обсяг вибіркового компонента:		30	
ЗАГАЛЬНИЙ ОБСЯГ ОСВІТНЬОЇ ПРОГРАМИ		120	

2.1. Структурно-логічна схема ОП (Додаток 1)

3.Форми атестації здобувачів вищої освіти

Атестація випускників освітньої програми спеціальності 035 Філологія проводиться у формі захисту випускної кваліфікаційної роботи та завершується видачею документу державного зразка про присудження ступеня магістра із присвоєнням кваліфікації: Магістр філології.

Атестація здійснюється відкрито і публічно.

4. Матриця відповідності програмних компетентностей компонентам освітньої програми (Додаток 2)

5. Матриця забезпечення програмних результатів навчання (ПРН) відповідними компонентами освітньої програми (Додаток 3)

Затверджено на засіданні вченої ради факультету іноземних мов Уманського державного педагогічного університету імені Павла Тичини (протокол № 1 від 05.09.2018 р.).

Керівник проектної групи (гарант освітньої програми) :

1. **Кирилюк Марія Андріївна**, кандидат філологічних наук, доцент, доцент кафедри теорії та практики іноземних мов Уманського державного педагогічного університету імені Павла Тичини

Розробники:

2. **Білецька Ірина Олександрівна**, доктор педагогічних наук, професор, завідувач кафедри теорії та практики іноземних мов Уманського державного педагогічного університету імені Павла Тичини
3. **Цимбал Наталія Андріївна**, кандидат філологічних наук, професор, завідувач кафедри практичного мовознавства Уманського державного педагогічного університету імені Павла Тичини
4. **Сушкевич Ольга Валентинівна**, кандидат філологічних наук, доцент, доцент кафедри англійської мови та методики її навчання Уманського державного педагогічного університету імені Павла Тичини

Структурно-логічна схема

Додаток 1

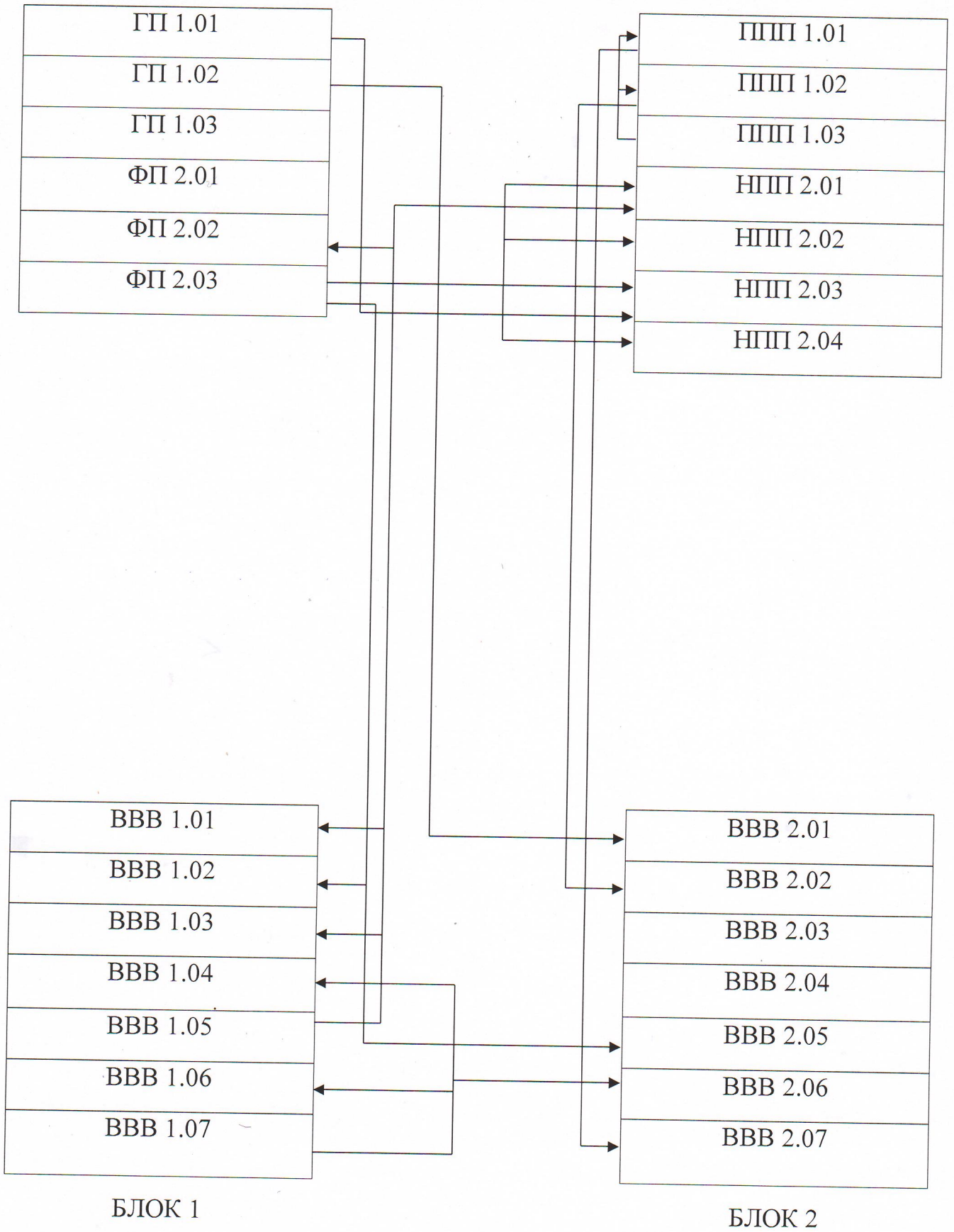

Матриця відповідності програмних компетентностей компонентам освітньої програми

ЗК	ГП 1.01	ГП 1.02	ГП 1.03	ГП 1.04	ФП 2.01	ФП 2.02	ФП 2.03	ППП 1.01	ППП 1.02	ППП 1.03	ППП 1.04	НПП 2.01	НПП 2.02	НПП 2.03	НПП 2.04	НПП 2.05	НПП 2.06	НПП 2.07	НПП 2.08
1						+	+								+		+		
2	+						+	+	+	+		+	+	+	+	+	+	+	+
3		+					+	+	+	+					+		+		
4	+	+					+	+	+	+					+	+	+	+	
5	+	+		+				+	+		+	+	+	+					+
6				+			+	+				+		+	+	+	+		+
7	+	+	+	+	+	+	+	+	+	+	+	+	+	+	+	+	+	+	+
8	+	+		+				+	+	+	+	+	+	+					+
9	+		+									+		+					+
10		+						+	+		+		+						
ФК	ГП 1.01	ГП 1.02	ГП 1.03	ГП 1.04	ФП 2.01	ФП 2.02	ФП 2.03	ППП 1.01	ППП 1.02	ППП 1.03	ППП 1.04	НПП 2.01	НПП 2.02	НПП 2.03	НПП 2.04	НПП 2.05	НПП 2.06	НПП 2.07	НПП 2.08
1				+		+	+								+	+	+	+	
2	+	+	+	+	+	+	+	+	+	+	+	+	+	+	+	+	+	+	+
3						+	+								+	+	+		
4	+	+	+	+	+	+	+	+	+	+	+	+	+	+	+	+	+	+	+
5				+		+						+		+		+	+		+
6					+							+		+					+
7	+	+						+	+		+	+	+	+					+
8	+	+				+	+	+	+	+	+		+		+	+	+	+	
9												+		+					+
10						+	+										+		
11	+			+		+	+								+	+	+		

ЗК	ВВ 1.01	ВВ 1.02	ВВ 1.03	ВВ 1.04	ВВ 1.05	ВВ 1.06	ВВ 1.07	ВВ 1.08	ВВ 1.09	ВВ 1.10	ВВ 2.01	ВВ 2.02	ВВ 2.03	ВВ 2.04	ВВ 2.05	ВВ 2.06	ВВ 2.07	ВВ 2.08	ВВ 2.09	ВВ 2.10
1	+		+						+										+	+
2	+		+	+	+	+		+	+	+	+	+				+	+	+	+	+
3								+		+	+	+			+	+				
4	+	+	+	+	+	+		+	+	+	+	+	+		+			+	+	
5				+	+	+											+			
6	+		+	+	+	+			+							+	+	+	+	
7	+	+	+	+	+	+	+	+	+	+	+	+	+	+	+	+	+	+	+	+
8				+	+	+		+		+	+	+	+	+		+	+	+	+	+
9				+	+	+											+			
10								+		+	+	+	+	+	+	+				
ФК	ВВ 1.01	ВВ 1.02	ВВ 1.03	ВВ 1.04	ВВ 1.05	ВВ 1.06	ВВ 1.07	ВВ 1.08	ВВ 1.09	ВВ 1.10	ВВ 2.01	ВВ 2.02	ВВ 2.03	ВВ 2.04	ВВ 2.05	ВВ 2.06	ВВ 2.07	ВВ 2.08	ВВ 2.09	ВВ 2.10
1	+	+	+		+	+	+	+	+	+	+	+	+	+	+	+	+	+	+	+
2	+	+	+	+	+	+	+	+	+	+	+	+	+	+	+	+	+	+	+	+
3	+	+	+					+										+	+	+
4	+	+	+	+	+	+	+	+	+	+	+	+	+	+	+	+	+	+	+	+
5				+	+	+											+			
6				+	+	+										+	+	+	+	
7				+	+	+		+		+	+	+	+	+	+	+	+	+	+	+
8	+	+	+						+										+	+
9				+	+	+	+										+			
10	+	+	+						+									+	+	
11	+		+	+	+	+			+							+	+	+	+	

**Матриця забезпечення програмних результатів навчання відповідним
компонентам освітньої програми**

	ГП 1.01	ГП 1.02	ГП 1.03	ФП 2.01	ФП 2.02	ФП 2.03	ППП 1.01	ППП 1.02	ППП 1.03	НПП 2.01	НПП 2.02	НПП 2.03	НПП 2.04
1	+	+					+	+	+				
2					+	+				+	+	+	+
3		+			+	+				+	+	+	
4	+	+		+			+	+	+		+		+
5	+										+		
6				+	+					+			
7	+	+	+	+	+	+	+	+	+	+	+	+	+
8	+	+	+	+	+	+	+	+	+	+	+	+	+
9	+			+	+	+				+	+	+	
10	+	+	+	+	+	+	+	+	+	+	+	+	+
11	+	+					+	+	+				
12	+	+			+	+	+	+	+	+		+	

	БВ 1.01	БВ 1.02	БВ 1.03	БВ 1.04	БВ 1.05	БВ 1.06	БВ 1.07	БВ 2.01	БВ 2.02	БВ 2.03	БВ 2.04	БВ 2.05	БВ 2.06	БВ 2.07
1				+		+	+	+	+	+			+	+
2	+	+	+	+	+								+	
3	+	+	+	+	+	+	+						+	
4	+	+	+	+	+	+	+	+	+	+	+	+	+	+
5				+		+	+	+		+			+	
6			+									+		
7	+	+	+	+	+	+	+	+	+	+	+	+	+	+
8	+	+	+	+	+	+	+	+	+	+	+	+	+	+
9	+		+	+	+	+	+					+	+	
10	+	+	+	+	+	+	+	+	+	+	+	+	+	+
11								+	+	+	+			
12	+		+		+	+	+	+	+	+	+			+